

ZMLUVA O DIELO

uzatvorená podľa § 536 a nasl. zákona č. 513/1991 Zb. Obchodný zákonník v znení neskorších predpisov a podľa zákona č. 25/2006 Z.z. o verejnom obstarávaní a o zmene a doplnení niektorých zákonov v znení neskorších predpisov.

čl. I. Zmluvné strany

1. Objednávateľ:

Sídlo: **MESTO NEMŠOVÁ**
ul. J. Palu 2/3, 914 41 Nemšová
Zastúpené: Ing. František Bagin, primátor
Bankové spojenie: Všeobecná úverová banka, a.s., Trenčín
číslo účtu: 25124-202/0200
IČO: 00311812
DIČ: 2021079797
Tel.: 032 / 6509611
Fax: 032 / 6598427

(ďalej len „objednávateľ“)

2. Zhotoviteľ:

Sídlo: **STAVFIN, a. s.**
Zlatovská 33, 911 00 Trenčín
Zastúpený: Ing. Daniel Klačman, prokurista STAVFIN, a.s.
Oprávnený na rokovanie
- vo veciach technických: Ing. Daniel Klačman, prokurista STAVFIN, a.s.
- vo veciach zmluvných: Ing. Daniel Klačman, prokurista STAVFIN, a.s.
Označenie registra podnikateľa: Obchodný register Okresného súdu Trenčín
Číslo zápisu: oddiel: Sa, vložka č. 10159/R
Bankové spojenie: Tatra banka, a.s., pobočka Trenčín
číslo účtu: 2625270894/1100
IČO: 36305979
DIČ: 2020176136
IČ DPH: SK2020176136
Tel: 032/6517171
Fax:

(ďalej len „zhotoviteľ“)

čl. II. Predmet zmluvy

1. Predmetom tejto zmluvy je záväzok zhotoviteľa zhotoviť dielo „Výmena výplní otvorov“ v rozsahu podľa výkazu výmer z 02/2013, ktorý je neoddeliteľnou súčasťou súťažných podkladov k verejnému obstarávaniu zákazky „Výmena výplní otvorov“ (ďalej len výkaz výmer), ktoré je archivované u objednávateľa pod sp. zn. VO/PZ/1/2013.
2. Zhotoviteľ je povinný vykonať predmet zmluvy uvedený v ods.1., tohto článku zmluvy odborne, kvalitne a za podmienok uvedených v tejto zmluve, v súlade s § 43d zákona č. 50/1976 Zb. (stavebného zákona) a súvisiacich STN, podľa výkazu výmer sám, na svoje náklady a svoje nebezpečenstvo.
3. Zhotoviteľ je povinný vykonať predmet zmluvy v súlade s jeho ponukou, ktorú predložil objednávateľovi ako uchádzač vo verejnom obstarávaní zákazky: „Výmena výplní otvorov“. Táto ponuka je archivovaná ako súčasť dokumentácie u objednávateľa pod spis. zn. VO/PZ/1/2013. Tieto dokumenty (tzn. súťažné podklady a ponuka) sú obom zmluvným stranám známe, boli zmluvným stranám navzájom odovzdané a obe zmluvné strany ich považujú za súčasť tejto zmluvy.
4. Technický dozor objednávateľa bude vykonávať Ing. Ľubomír Ďurech.

čl. III. Termín plnenia

1. Zhotoviteľ sa zaväzuje, že vypracuje a dodá predmet zmluvy uvedený v čl. II. tejto zmluvy v nasledovných termínoch:

	<i>Etapa</i>	<i>Termín</i>
a)	začatie prác:	do 5 dní od odovzdania a prevzatia staveniska,
b)	kompletné ukončenie prác :	do 60 dní od odovzdania a prevzatia staveniska.

2. Ak zhotoviteľ pripraví dielo alebo jeho dohodnutú časť na odovzdanie pred dohodnutým termínom, zaväzuje sa objednávateľ toto dielo prevziať aj v skoršom ponúknutom termíne, pokiaľ bude dielo zhotovené v súlade s platnými technickými normami.
3. V prípade, ak sa v priebehu plnenia tejto zmluvy vyskytne potreba uskutočniť práce, ktoré nie sú zhrnuté v tejto zmluve, je zhotoviteľ povinný ihneď o tejto skutočnosti informovať technický dozor objednávateľa a písomne o tejto skutočnosti zaslať objednávateľovi aj list. Následne bude objednávateľ postupovať v súlade s jeho internými predpismi a začne rokovanie o riešení vzniknutej situácie so zhotoviteľom.
4. V prípade vzniku zhotoviteľom nezavinených prekážok znemožňujúcich riadne plnenie diela, príslušný termín sa predlžuje o počet dní, počas ktorých boli práce prerušené. Toto ustanovenie platí aj v prípade, ak je objednávateľ v omeškaní s poskytnutím dohodnutého spolupôsobenia.
5. Objávateľ sa zaväzuje, že dokončené dielo prevezme a zaplatí za jeho zhotovenie dohodnutú cenu.
6. Všetky veci potrebné k plneniu tejto zmluvy, nadobudnuté zhotoviteľom pred účinnosťou tejto zmluvy, idú na ťarchu zhotoviteľovi v prípade, ak táto zmluva nikdy nenadobudne účinnosť. To znamená, že objednávateľ nie je povinný uhradiť zhotoviteľovi takto vzniknuté náklady súvisiace s touto zmluvou.

čl. IV. Cena predmetu zmluvy

1. Cena za predmet zmluvy uvedený v článku II. tejto zmluvy je stanovená dohodou zmluvných strán v zmysle zákona č. 18/1996 Z.z. o cenách v znení neskorších predpisov a v súlade s ponukou zhotoviteľa ako pevná zmluvná cena a predstavuje:

1.1. Stavba „Výmena výplní otvorov – MŠ Ľuborča“

a) cena bez DPH.....	4601,35,- Euro,
b) DPH %.....	1520,27,- Euro,
c) cena s DPH.....	9121,62,- Euro.

1.2. Stavba „Výmena výplní otvorov – MŠ Ul. Kropáčiho“

a) cena bez DPH.....	12571,84,- Euro,
b) DPH %.....	2514,37,- Euro,
c) cena s DPH.....	15086,21,- Euro.

1.3. Stavba „Výmena výplní otvorov – MŠ Kľúčové“

a) cena bez DPH.....	8609,46,- Euro,
b) DPH %.....	1721,89,- Euro,
c) cena s DPH.....	10331,35,- Euro.

1.4. Stavba „Výmena výplní otvorov – Jedáleň ZŠ Nemšová“

a) cena bez DPH.....	4798,60,- Euro,
b) DPH %.....	959,72,- Euro,
c) cena s DPH.....	5758,32,- Euro.

1.5. Bod 1.1. až 1.4. SPOLU

a) cena bez DPH.....	33581,25,- Euro,
b) DPH %.....	6716,25,- Euro,
c) cena s DPH.....	40297,50,- Euro.

2. Dohodnutá cena kompletného diela je v súlade s rozpočtovými nákladmi stavby uvedenými v ponukovom rozpočte podľa objektov v členení podľa „Výkazu výmer“. Rozpočet (ocenený „Výkaz výmer“) je neoddeliteľnou súčasťou tejto zmluvy. (Príloha č. 1).

3. V cene uvedenej v ods. 1 tohto článku sú zahrnuté aj náklady na:

- vybudovanie, prevádzku, údržbu a vypratanie staveniska,
- práce a dodávky nutné k vykonaniu diela v predpísaných parametroch,
- dodanie všetkých dokladov potrebných ku kolaudácii stavby, resp. k uvedeniu diela do prevádzky a jeho užívaniu vyplývajúcich z príslušných právnych predpisov a STN noriem (vydané odborne spôsobilými osobami) vzťahujúcich sa na predmet zákazky,
- demontáž pôvodných okien a dverí, dodávku a montáž nových okien a dverí, súvisiace murárske práce, opravenie poškodených povrchov stien, stropov a podláh pri demontáži pôvodných okien a dverí vrátane vymaľovania a odvoz a likvidáciu odpadu vzniknutého pri realizácii diela,
- dodanie certifikátov a atestov zabudovaných výrobkov.

čl. V. Platobné podmienky

1. Zmluvné strany sa dohodli na tom, že zhotoviteľ bude vykonané práce fakturovať po ukončení a odovzdaní diela.
2. Faktúra musí obsahovať všetky údaje, ktoré vyžaduje platná právna úprava Slovenskej republiky. Údaje na faktúre musia byť v súlade s údajmi uvedenými v uzatvorenej zmluve. V prípade, že faktúra nebude obsahovať predpísané náležitosti, objednávateľ je oprávnený vrátiť ju zhotoviteľovi na doplnenie. V takom prípade sa preruší plynutie lehoty splatnosti a nová lehota splatnosti začne plynúť dňom doručenia opravenej faktúry objednávateľovi.
3. Podkladom pre vystavenie faktúry je súpis vykonaných prác a dodávok potvrdený technickým dozorom objednávateľa. V prípade, že súpis vykonaných prác bude obsahovať práce v nižšom ako dojednanom rozsahu, zhotoviteľ vystaví faktúru na sumu zníženú o nevykonané práce, to znamená faktúru na sumu skutočne vykonaných prác.
4. Faktúra je splatná do 30 dní odo dňa jej doručenia objednávateľovi. Za deň úhrady sa považuje deň odpísania z účtu objednávateľa.
5. Objednávateľ si vyhradzuje právo zadržať 10% z celkovej ceny diela, ktoré zhotoviteľovi uhradí do 30 dní po odstránení všetkých prípadných väd a nedorobkov. Podkladom je zápis o kompletnom odstránení všetkých prípadných väd a nedorobkov potvrdený technickým dozorom objednávateľa.

čl. VI. Odovzdanie a prevzatie diela

1. Podmienkou odovzdania a prevzatia diela je úspešné vykonanie všetkých predpísaných skúšok. Vzájomne a preukázateľne prevzaté doklady o výsledkoch skúšok sú podmienkou prevzatia diela.
2. Zhotoviteľ písomne vyzve objednávateľa najneskôr 7 dní pred dohodnutým termínom dokončenia diela k záverečnému prevzatiu.
3. O prevzatí diela spíšu strany zápis, ktorý obsahuje zhodnotenie akosti vykonaných prác, súpis prípadných zistených väd a nedorobkov, ktoré nebránia v užívaní diela, dohodu o opatreniach na ich odstránenie, prehlásenie zhotoviteľa, že dielo odovzdáva a prehlásenie objednávateľa, že dielo preberá.
4. Pri odovzdaní diela je zhotoviteľ povinný predložiť objednávateľovi doklady určené príslušnými STN a všeobecne záväznými predpismi.
5. Dňom odovzdania a prevzatia diela prechádza na objednávateľa vlastnícke právo k dielu.

čl. VII. Záručná doba a vady diela

1. Zhotoviteľ zodpovedá za to, že predmet tejto zmluvy bude mať počas záručnej doby vlastnosti dohodnuté v zmluve.

2. Záručná doba na predmet zmluvy je 5 rokov na stavebné práce a 7 rokov na dodávané okná a dvere, začína plynúť odo dňa odovzdania diela objednávateľovi.
3. Zhotoviteľ zodpovedá za vady, ktoré má predmet zmluvy v čase jeho odovzdania objednávateľovi. Za vady, ktoré sa prejavili po odovzdaní diela zodpovedá zhotoviteľ vtedy, ak boli spôsobené porušením jeho povinností.
4. V prípade, že počas záručnej doby sa zistí vada na zrealizovanom diele, objednávateľ písomne alebo telefonicky upozorní zhotoviteľa na tento jav. Zmluvné strany sa dohodli, že počas záručnej doby má objednávateľ právo požadovať a zhotoviteľ povinnosť bezplatne odstrániť zistené a reklamované vady.
5. Zhotoviteľ sa zaväzuje začať s odstraňovaním vád predmetu diela v čo najkratšom, technicky možnom čase, najneskôr však do 3 dní od uplatnenia reklamácie objednávateľom.
6. Zhotoviteľ sa zaväzuje odstrániť reklamované vady do 10 dní od začatia ich odstraňovania, ak nedôjde k písomnej dohode o inom termíne a ku ktorej sa zhotoví obojstranne potvrdený zápis.

čl. VIII.

Zmluvné pokuty a náhrada škody

1. V prípade, že zhotoviteľ nedodá predmet zmluvy v dohodnutom termíne, objednávateľ má právo na zmluvnú pokutu vo výške 0,05 % z ceny diela za každý deň omeškania.
2. V prípade nedodržania lehoty uvedenej v čl. VII. bod 5 zhotoviteľom má objednávateľ nárok na zmluvnú pokutu vo výške 300,- Euro. Rovnako má objednávateľ právo na zmluvnú pokutu vo výške 300,- Euro za každé porušenie povinnosti ustanovenej v tejto zmluve, pokiaľ v zmluve nie je ustanovené inak.
3. Objednávateľ má nárok na zmluvnú pokutu vo výške 40,- Euro za každý deň oneskorenia odstránenia vád, t.j. ak reklamované vady zhotoviteľ neodstráni do 10 dní, resp. v inom dohodnutom termíne.
4. Vyššie uvedenými zmluvnými pokutami nie je dotknutý nárok na náhradu škody, ktorá vznikla v dôsledku porušenia povinností vyplývajúcich z tejto zmluvy v plnej výške a to aj v prípade, ak vzniknutá škoda prevyšuje výšku zmluvnej pokuty.
5. V prípade omeškania objednávateľa s úhradou faktúry, zhotoviteľ má právo na úrok z omeškania vo výške 0,05 % z dlžnej sumy za každý deň omeškania.

čl. IX.

Spolupôsobenie objednávateľa

1. V prípade, ak sa v priebehu prác vyskytne potreba ďalších podkladov alebo spolupráce, objednávateľ sa zaväzuje, že poskytne zhotoviteľovi primerané spolupôsobenie na základe písomnej výzvy zhotoviteľa, tak aby mohol byť dodržaný termín plnenia uvedený v čl. III. tejto zmluvy.

čl. X. Stavebný denník

1. Pri vedení stavebného denníka sa budú zmluvné strany riadiť ustanoveniami § 46d zákona č. 50/1976 Zb. (Stavebný zákon) v platnom znení.
2. Do stavebného denníka môžu robiť záznamy len stavbyvedúci zhotoviteľa, prípadne jeho zástupca a technický dozor objednávateľa, prípadne jeho zástupca alebo iný poverený zástupca objednávateľa.
3. Zhotoviteľ je povinný viesť odo dňa prevzatia staveniska stavebný denník, do ktorého bude denne zaznamenávať všetky skutočnosti podstatné pre naplnenie tejto zmluvy – postup realizácie prác, kvalitu vykonávania prác a pod. Záznamy vedie stavbyvedúci, resp. jeho zástupca a priebežne ich bude potvrdzovať technický dozor objednávateľa.
4. V stavebnom denníku musia obe zmluvné strany reagovať na zápisy najneskôr do troch pracovných dní po dátume ich vyhotovenia. Ak zmluvná strana, ktorej bol zápis určený do troch pracovných dní na zápis nereaguje, považuje sa zápis za súhlasne potvrdený.

čl. XI. Osobitné ustanovenia

1. Zhotoviteľ je povinný počas zhotovenia predmetu zmluvy udržiavať na stavenisku poriadok a čistotu. Zároveň je zhotoviteľ povinný dodržiavať všetky ostatné právne predpisy Slovenskej republiky.
2. Objednávateľ si vyhradzuje právo neuzatvárať túto zmluvu o dielo v prípade, že ponúknutá cena bude presahovať výšku sumy finančných prostriedkov vyčlenených v rozpočte objednávateľa na predmet zmluvy.
3. Zhotoviteľ deklaruje, že si preveril správnosť výpočtu „výkazu výmer“ na základe osobnej prehliadky miesta dodania predmetu zmluvy a zistené nedostatky a odchýlky vo „výkaze výmer“ od skutočnosti ocenil samostatne a nezahrnul ich do celkovej ponukovej ceny predmetu zákazky. Vo svojej ponuke však na tento fakt upozornil verejného obstarávateľa. V prípade, že chyby a odchýlky vo výkaze výmer zistí zhotoviteľ až počas realizácie predmetu zákazky, je povinný ich vykonať na svoje náklady a z tohto titulu nebude požadovať zvýšenie ceny počas realizácie. Zvýšenie ceny môže zhotoviteľ požadovať len v prípade, ak chyby vo „výkaze výmer“ nemohol zistiť ani pri vynaložení odbornej starostlivosti.
4. Zhotoviteľ sa zaväzuje, že dielo bude realizovať postupne podľa jednotlivých stavebných objektov (materských škôl a jedálne) na základe objednávateľom vopred odsúhlaseného harmonogramu prác. Dielo bude realizované za plnej prevádzky materských škôl a jedálne tak, aby bol minimalizovaný vplyv realizácie diela na vyučovací proces a prevádzku zariadení.
5. Výkonom činnosti stavbyvedúceho bude poverený: *Ing. Jozef Sicačik*..... (doplní uchádzač).

čl. XII. Odstúpenie od zmluvy

1. Objednávateľ je oprávnený odstúpiť od zmluvy v prípade podstatného porušenia tejto zmluvy zo strany zhotoviteľa. Zmluvné strany považujú za podstatné porušenie tejto zmluvy, najmä ak zhotoviteľ:
 - a) bude meškať s termínom plnenia podľa tejto zmluvy o viac ako 10 dní,
 - b) ak zhotoviteľ bude preukázateľne vykonávať práce vadné, t.j. v rozpore s podmienkami dohodnutými v tejto zmluve; musí ísť o vady, na ktoré bol zhotoviteľ objednávatelom v priebehu zhotovenia diela písomne upozornený a ktoré napriek tomuto upozorneniu neodstránil v primeranej lehote poskytnutej k tomuto účelu,
 - c) v rozpore s ustanovením tejto zmluvy zastavil práce na zhotovení diela, alebo inak prejavuje svoj úmysel nepokračovať v plnení tejto zmluvy,
 - d) bez predchádzajúceho súhlasu objednávatel'a, prevedie všetky, alebo niektoré práva a záväzky vyplývajúce z tejto zmluvy na tretie osoby,
 - e) v prípade porušenia povinností vyplývajúcich z ustanovení tejto zmluvy.
2. Objednávateľ je oprávnený odstúpiť od zmluvy aj v prípade, ak v priebehu plnenia tejto zmluvy dôjde k potrebe uskutočniť doplňujúce práce, ktoré neboli predmetom plnenia podľa tejto zmluvy, ktorých potreba vplynula z dodatočne nepredvídateľných okolností a ak predpokladaná cena prác presiahne 50 % ceny podľa tejto zmluvy.
3. V prípade, ak je objednávateľ v omeškaní s úhradou faktúry o viac ako 30 dní po uplynutí lehoty jej splatnosti, je zhotoviteľ oprávnený odstúpiť od zmluvy na základe písomného oznámenia doručeného objednávatel'ovi.

čl. XIII. Záverečné ustanovenia

1. Táto zmluva nadobúda platnosť dňom jej podpisu zmluvnými stranami.
2. Túto zmluvu v zmysle § 5a zákona č. 211/2000 Z.z. o slobodnom prístupe k informáciám a o zmene a doplnení niektorých zákonov (zákon o slobode informácií) v platnom znení
 - a) Mesto Nemšová zverejní na webovom sídle mesta, alebo
 - b) ak zmluva nie je zverejnená podľa písm. a) tohto ods. do 7 dní odo dňa jej uzatvorenia, môže účastník zmluvy podať návrh na zverejnenie zmluvy v Obchodnom vestníku.
3. Táto zmluva nadobúda účinnosť dňom nasledujúcim po dni jej zverejnenia (s odkazom na § 47a, ods. 1 zák. č. 40/1964 Zb., Občianskeho zákonníka v platnom znení).
4. O nadobudnutí účinnosti zmluvy svedčí písomné potvrdenie o zverejnení zmluvy. Mesto Nemšová vydá účastníkovi zmluvy na požiadanie potvrdenie o zverejnení zmluvy.
5. Zhotoviteľ je povinný počas zhotovenia predmetu zmluvy udržiavať na stavenisku poriadok a čistotu a zabezpečiť odstránenie znečistenia okolitých pozemných komunikácií vzniknutého realizáciou diela. Zároveň je zhotoviteľ povinný dodržiavať všetky právne predpisy Slovenskej republiky. Súčasťou dokladov ku preberaciemu konaniu stavby budú doklady o likvidácii všetkých odpadov vzniknutých pri realizácii diela oprávneným zneškodňovateľom odpadov.

6. Túto zmluvu je možné meniť a dopĺňať len formou písomných dodatkov podpísaných oprávnenými zástupcami oboch zmluvných strán, ktoré budú tvoriť neoddeliteľnú súčasť tejto zmluvy.
7. Táto zmluva je vyhotovená v 5 rovnopisoch, z ktorých objednávateľa obdrží 3 vyhotovenia a zhotoviteľ 2 vyhotovenia.
8. Právne vzťahy vyplývajúce z tejto zmluvy a neupravené v tejto zmluve riadia sa príslušnými ustanoveniami zák. č. 513/1991 Zb., Obchodného zákonníka v platnom znení.

v Trenčíne, dňa 3.7.2013

Za zhotoviteľa:

STAVFIN, a.s.
ZLATOVSÁ 33
911 00 TRENČÍN

Ing. Ľubomír Klačman
produktista STAVFIN, a.s.

V Nemšovej, dňa 9.7.2013



Za objednávateľa:

Ing. František Bagin
primátor mesta

Príloha č. 1 – kalkulácia ceny

REKAPITULÁCIA CENOVEJ PONUKY

Zákazka: Výmena výplní otvorov

	Materská škola Euborča	Materská škola Ul. Kropáčiho	Materská škola Kľúčové	Jedáleň ZŠ Nemšová	Celkom za zákazku
Názov položky	Cena				
Výrobky - okná, dvere	3 624,33 €	7 917,72 €	5 613,49 €	3 174,88 €	20 330,42 €
Demontáž	340,33 €	301,59 €	192,16 €	140,12 €	974,20 €
Montáž okien	795,27 €	1 200,32 €	764,78 €	557,68 €	3 318,05 €
Murárske vysprávky	1 054,87 €	1 679,24 €	1 058,60 €	387,02 €	4 179,73 €
Maliarske práce	43,47 €	91,26 €	89,51 €	42,71 €	266,95 €
Likvidácia odpadu	42,59 €	91,26 €	89,51 €	42,71 €	266,07 €
Parapety	867,94 €	664,88 €	487,73 €	198,90 €	2 219,45 €
Žalúzie	832,55 €	625,57 €	313,68 €	254,58 €	2 026,38 €
Cena celkom bez DPH	7 601,35 €	12 571,84 €	8 609,46 €	4 798,60 €	33 581,25 €
DPH 20 %	1 520,27 €	2 514,37 €	1 721,89 €	959,72 €	6 716,25 €
Cena celkom s DPH	9 121,62 €	15 086,21 €	10 331,35 €	5 758,32 €	40 297,50 €

V Trenčíne, 03. 07. 2013

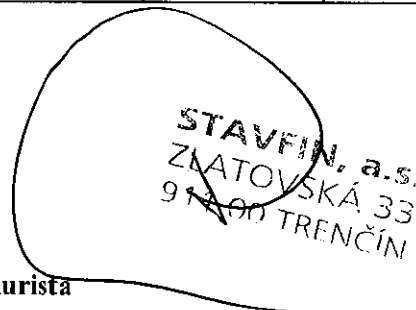

Ing. Daniel Klačman, prokurista
STAVFIN, a. s.

STAVFIN a.s.

Zlatovská 33, 911 01 Trenčín
tel. 032 6517173, 0903 566 002, 0902 922 273

list č.:1

CENOVÁ PONUKA č.: 6776 *MŠ Lúborca*

Na základe Vašej žiadosti Vám predkladáme cenovú ponuku na dodávku a montáž plastových okien. Cenová ponuka zohľadňuje použitie 6-komorových profilov firmy GEALAN, celoobvodového kovania, zasklenia izolačným sklom podľa špecifikácie.

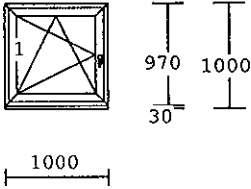
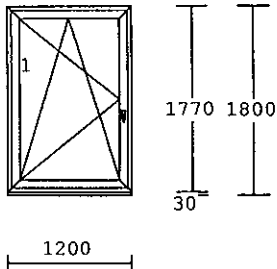
Pol.	Množstvo	Popis	Cena/ks Eur/Sk	Celkovo Eur/SK
1	2.00 ks	1-dielne okno		
		Krídlo 8095- 78mm, 6K (B) farba : biela kovanie: OS Levé výplň : 4-16-4 Swisspacer V U=1.0 Podkladný profil s tesnením/BO rozмеры :1000x1000	27,09	54,18
2	4.00 ks	1-dielne okno		
		Krídlo 8095- 78mm, 6K (B) farba : biela kovanie: OS Levé výplň : 4-16-4 Swisspacer V U=1.0 Podkladný profil s tesnením/BO rozмеры :1200x1800	40,65	162,60

Pol.	Množstvo	Popis	Cena/ks Eur/Sk	Celkovo Eur/SK
------	----------	-------	-------------------	-------------------

3 29.00ks

2-dielne okno

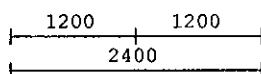
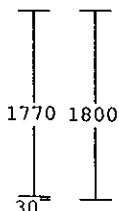
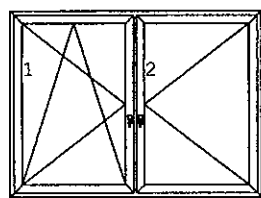

Krídlo 8095- 78mm, 6K (B)
 farba : biela
 kovanie: OS Levé, OT Pravé
 výplň : 4-16-4 Swisspacer V U=1.0
 Podkladný profil s tesnením/BO
 rozmery :2400x1800

80,32

2.329,28

4 2.00 ks

3-dielne okno

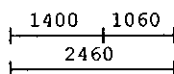
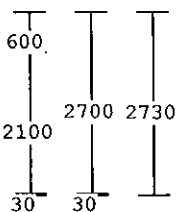
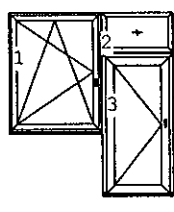
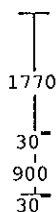

Krídlo 8095- 78mm, 6K (B)
 Pevné zasklenie
 Krídlo 8042-126 mm (von otv.)
 farba : biela
 kovanie:
 OS Levé, FIB - pevne v rámu
 Vchodové dvere Z-TS levé DM 45
 výplň : 4-16-4 Swisspacer V U=1.0
 Podkladný profil s tesnením/BO
 rozmery :2460x2730

180,92

361,84

2.00 ks

kl-kľučka

10,82

21,64

2.00 ks

samozatvárač

18,86

37,72

6 2.00 ks

1-dielne okno

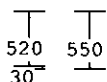

Krídlo 8095- 78mm, 6K (B)
 farba : biela
 kovanie: Skolpné klika nahoře
 výplň : 4-16-4 Swisspacer V U=1.0
 Podkladný profil s tesnením/BO
 rozmery :800 x550

19,91

39,82

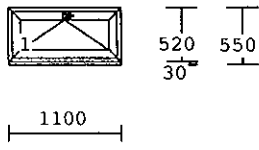
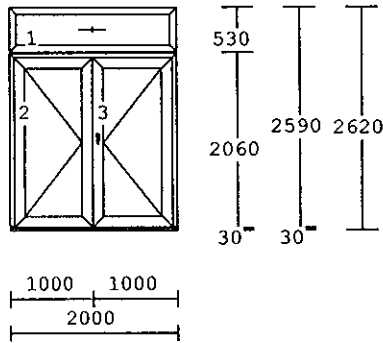
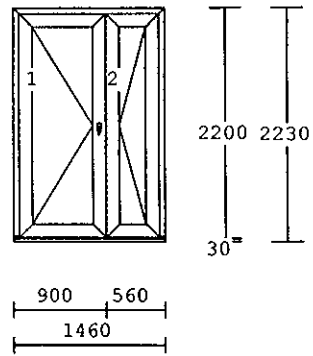
Pol.	Množstvo	Popis	Cena/ks Eur/Sk	Celkovo Eur/SK
5	5.00 ks	1-dielne okno		
		 <p>Krídlo 8095- 78mm, 6K (B) farba : biela kovanie: Skolpné klika nahoře výplň : 4-16-4 Swisspacer V U=1.0 Podkladný profil s tesnením/BO rozmery :1100x550</p>	22,34	111,70
7	1.00 ks	3-dielne okno		
		 <p>Pevné zasklenie Krídlo 8042-126 mm (von otv.) farba : biela kovanie: FIB - pevne v rámu Vchodové dveře Z-TS levé DM 45 Vchodové dveře ZTS pravé DM 45 výplň : 4-16-4 Swisspacer V U=1.0 Podkladný profil s tesnením/BO rozmery :2000x2620</p>	247,31	247,31
	1.00 ks	kľ-kľučka	10,82	10,82
	1.00 ks	samozatvárač	18,86	18,86
8	1.00 ks	2-dielne okno		
		 <p>Krídlo 8042-126 mm (von otv.) farba : biela kovanie: Vchodové dveře Z-TS levé DM 45 Vchodové dveře ZTS pravé DM 45 výplň : 4-16-4 Swisspacer V U=1.0 Podkladný profil s tesnením/BO rozmery :1460x2230</p>	198,89	198,89
	1.00 ks	kľ-kľučka	10,82	10,82
	1.00 ks	samozatvárač	18,85	18,85

Pol.	Množstvo	Popis	Cena/ks Eur/Sk	Celkovo Eur/SK
9	347.2m	demontáž	0,98	340,33
10	347.2m	montáž okien	2,29	795,27
11	334.8m	murárske vysprávky	3,15	1.054,87
12	1.00 ks	maliarske práce	43,47	43,47
13	1.00 ks	likvidácia odpadu	42,59	42,59
celkem				5.900,86 EUR
DPH 20%		20.00 %		1.180,17 EUR
konečná suma				7.081,03 EUR
konverzný kurz : 30.1260 SK= 1,00 EUR				213.323,11 Sk

S pozdravom

STAVFIN a.s.
ZLAŤOVSKÁ 33
911 00 TRENČÍN

Kontaktné osoby:
vo veciach zmluvných

Ing. Klačman Daniel
Mobil: 0903 566 002
email: stavfin@stavfin.sk

vo veciach technických

Oravec Ján
Mobil: 0902 922 273
email: joravec@stavfin.sk

Cenová ponuka :
MS Ľuborča

6776

Doplnok	pozícia	dĺžka	šírka	počet kusov	cena/ks	cena bez DPH €
parapet vnútorný PVC biely	1	1 000	250	2	5,77	11,54
parapet vonkajší Al/1 biely	1	1 000	260	2	6,24	12,48
parapet vnútorný PVC biely	2	1 200	250	4	6,53	26,10
parapet vonkajší Al/1 biely	2	1 200	260	4	7,09	28,35
parapet vnútorný PVC biely	3	2 400	250	29	11,06	320,80
parapet vonkajší Al/1 biely	3	2 400	260	29	12,19	353,37
parapet vnútorný PVC biely	4	1 400	250	2	7,28	14,56
parapet vonkajší Al/1 biely	4	1 400	260	2	7,94	15,87
parapet vnútorný PVC biely	5	1 100	250	5	6,15	30,74
parapet vonkajší Al/1 biely	5	1 100	260	5	6,66	33,31
parapet vnútorný PVC biely	6	800	250	2	5,01	10,03
parapet vonkajší Al/1 biely	6	800	260	2	5,39	10,78

Parapety spolu:

867,94 €

žalúzie celotieniace biele	1			2	4,76	9,51
žalúzie celotieniace biele	2			4	12,10	48,39
žalúzie celotieniace biele	3			29	24,80	719,14
žalúzie celotieniace biele	4			2	14,32	28,64
žalúzie celotieniace biele	5			5	3,84	19,20
žalúzie celotieniace biele	6			2	3,84	7,68

žalúzie spolu:

832,55

Doplnky bez DPH spolu:

1 700,49 €

DPH 20% celkom:

340,10 €

Cena celkom vrátane DPH :

2 040,59 €

V Trenčíne

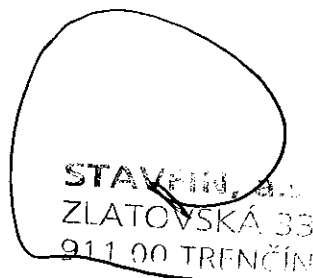

IČO: 36 305 979
DIČ:2020176136
IČ DPH: SK2020176136
Účet: 2625270894/1100
Banka: Tatrabanka a.s. Trenčín



Tel: 032/6517 170-3
Fax: 032/6517 170,3
e-mail: stavfin@stavfin.sk
mobil: 0903 566 002
www.stavfin.sk

STAVFIN a.s.

Zlatovská 33, 911 01 Trenčín
tel. 032 6517173, 0903 566 002, 0902 922 273

list č.:1

CENOVÁ PONUKA č.: 6776A -MŠ Kropáčiho

Na základe Vašej žiadosti Vám predkladáme cenovú ponuku na dodávku a montáž plastových okien. Cenová ponuka zohľadňuje použitie 6-komorových profilov firmy GEALAN, celoobvodového kovania, zasklenia izolačným sklom podľa špecifikácie.

Pol.	Množstvo	Popis	Cena/ks Eur/Sk	Celkovo Eur/SK
1	17.00ks	3-dielne okno		
		Krídlo 8095- 78mm, 6K (B) Pevné zasklenie farba : biela kovanie: OS Levé FIB - pevne v rámu OS Pravé výplň : 4-16-4 Swisspacer V U=1.0 Cosmotherm 24 mm Podkladný profil s tesnením/BO rozmery :2600x1760	234,74	3.990,58
2	9.00 ks	1-dielne okno		
		Krídlo 8095- 78mm, 6K (B) farba : biela kovanie: OS Levé výplň : 4-16-4 Swisspacer V U=1.0 Podkladný profil s tesnením/BO rozmery :1150x1760	99,48	895,32

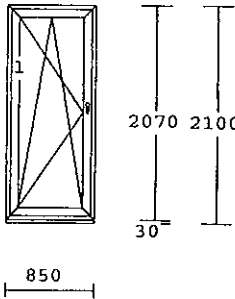
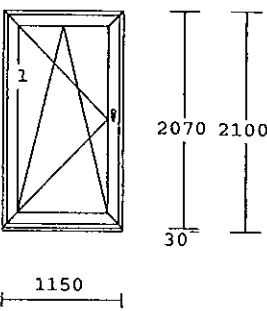
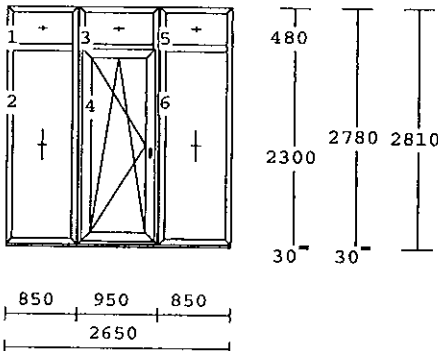
Pol.	Množstvo	Popis	Cena/ks Eur/Sk	Celkovo Eur/SK
3	5.00 ks	1-dielne okno		
		 <p>Krídlo 8095- 78mm, 6K (B) farba : biela kovanie: OS Levé výplň : 4-16-4 Swisspacer V U=1.0 Podkladný profil s tesnením/BO rozmery :850 x2100</p>	97,18	485,90
4	2.00 ks	1-dielne okno		
		 <p>Krídlo 8081-105mm, 4K farba : biela kovanie: OS Levé výplň : 4-16-4 Swisspacer V U=1.0 Podkladný profil s tesnením/BO rozmery :1150x2100</p>	146,12	292,24
5	1.00 ks	6-dielne okno		
		 <p>Pevné zasklenie Krídlo 8081-105mm, 4K farba : biela kovanie: FIB - pevne v rámu OS Levé výplň : 4-16-4 Swisspacer V U=1.0 Podkladný profil s tesnením/BO rozmery :2650x2810</p>	449,61	449,61

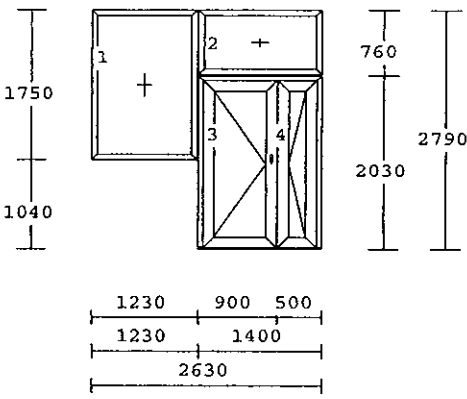
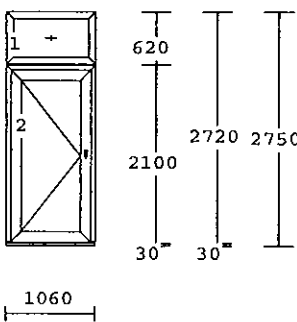
Pol.	Množstvo	Popis	Cena/ks Eur/Sk	Celkovo Eur/SK
6	1.00 ks	4-dielne okno		
		 <p> Pevné zasklenie Krídlo 8042-126 mm (von otv.) farba : biela kovanie: FIB - pevně v rámu Vchodové dveře Z-TS levé DM 45 Vchodové dveře ZTS pravé DM 45 výplň : 4-16-4 Swisspacer V U=1.0 rozmery :2630x2790 </p>	646,04	646,04
	1.00 ks	kľ-kľučka	27,50	27,50
	1.00 ks	samozatvárač	47,91	47,91
7	1.00 ks	2-dielne okno		
		 <p> Pevné zasklenie Krídlo 8042-126 mm (von otv.) farba : biela kovanie: FIB - pevně v rámu Vchodové dveře Z-TS levé DM 45 výplň : 4-16-4 Swisspacer V U=1.0 Cosmotherm 24 mm Podkladný profil s tesnením/BO rozmery :1060x2750 </p>	357,14	357,14
	1.00 ks	kľ-kľučka	27,50	27,50
	1.00 ks	samozatvárač	47,91	47,91

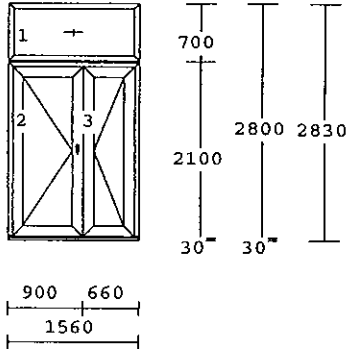
Pol.	Množstvo	Popis	Cena/ks Eur/Sk	Celkovo Eur/SK
8	1.00 ks	3-dielne okno		
		 <p> Pevné zasklenie Krídlo 8042-126 mm (von otv.) farba : biela kovanie: FIB - pevne v rámu Vchodové dvere Z-TS levé DM 45 Vchodové dvere ZTS pravé DM 45 výplň : 4-16-4 Swisspacer V U=1.0 Podkladný profil s tesnením/BO rozmery :1560x2830 </p>	574,66	574,66
	1.00 ks	kl-kľučka	27,50	27,50
	1.00 ks	samozatvárač	47,91	47,91
9	301.5m	demontáž	1,00	301,59
10	301.5m	montáž okien	3,98	1.200,32
11	281.2m	murárske vysprávky	5,97	1.679,24
12	1.00 ks	maliarske práce	91,26	91,26
13	1.00 ks	likvidácia odpadu	91,26	91,26

celkem

DPH 20%

20.00 %

11.281,39 EUR

2.256,28 EUR

konečná suma

13.537,67 EUR

konverzný kurz : 30.1260 SK= 1,00 EUR

407.835,85 Sk

S pozdravom

Kontaktné osoby:

vo veciach zmluvných

Ing. Klačman Daniel

Mobil: 0903 566 002

email: stavfin@stavfin.sk

vo veciach technických

Oravec Ján

Mobil: 0902 922 273

email: joravec@stavfin.sk

STAVFIN, a.s.
 ZLATOVSKÁ 33
 911 00 TRENČÍN

Cenová ponuka : **6776A**
MS Kropáčiho

Doplnok	pozícia	dĺžka	šírka	počet kusov	cena/ks	cena bez DPH €
parapet vnútorný PVC biely	1	2 600	250	17	11,82	200,91
parapet vonkajší Al/1 biely	1	2 600	300	17	14,25	242,28
parapet vnútorný PVC biely	2	1 150	250	9	6,34	57,03
parapet vonkajší Al/1 biely	2	1 150	300	9	7,41	66,72
parapet vnútorný PVC biely	3	850	250	5	5,20	26,02
parapet vonkajší Al/1 biely	3	850	300	5	6,00	29,99
parapet vnútorný PVC biely	4	1 150	250	2	6,34	12,67
parapet vonkajší Al/1 biely	4	1 150	300	2	7,41	14,83
parapet vnútorný PVC biely	6	1 230	250	1	6,64	6,64
parapet vonkajší Al/1 biely	6	1 230	300	1	7,79	7,79

Parapety spolu:

664,88 €

žalúzie celotieniace biele	1			17	22,99	390,84
žalúzie celotieniace biele	2			9	11,20	100,81
žalúzie celotieniace biele	3			5	9,37	46,87
žalúzie celotieniace biele	4			2	12,54	25,08
žalúzie celotieniace biele	5			1	47,82	47,82
žalúzie celotieniace biele	6			1	14,16	14,16

žalúzie spolu:

625,57

Doplnky bez DPH spolu:

1 290,45 €

DPH 20% celkom:

258,09 €

Cena celkom vrátane DPH :

1 548,54 €

V Trenčíne

STAVFIN, a.s.
ZLATOVSKÁ 33
911 00 TRENČÍN

IČO: 36 305 979

DIČ:2020176136

IČ DPH: SK2020176136

Účet: 2625270894/1100

Banka: Tatrabanka a.s. Trenčín



Tel: 032/6517 170-3

Fax: 032/6517 170,3

e-mail: stavfin@stavfin.sk

mobil: 0903 566 002

www.stavfin.sk

STAVFIN a.s.

Zlatovská 33, 911 01 Trenčín
tel. 032 6517173, 0903 566 002, 0902 922 273

list č.:1

CENOVÁ PONUKA č.: 6776B -MŠ Kľúčové

Na základe Vašej žiadosti Vám predkladáme cenovú ponuku na dodávku a montáž plastových okien. Cenová ponuka zohľadňuje použitie 6-komorových profilov firmy GEALAN, celoobvodového kovania, zasklenia izolačným sklom podľa špecifikácie.

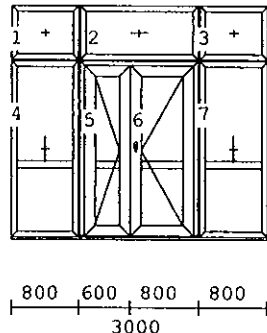
Pol.	Množstvo	Popis	Cena/ks Eur/SK	Celkovo Eur/SK
1	1.00 ks	7-dielne okno		
		 <p>Pevné zasklenie Křídlo 8042-126 mm (von otv.) farba : biela kovanie: FIB - pevne v rámu Vchodové dveře Z-TS levé DM 45 Vchodové dveře ZTS pravé DM 45 výplň : 4-16-4 Swisspacer+DK V U=1.0 priečky : 8039 Podkladný profil s tesnením/BO rozmery :3000x2730</p>	924,66	924,66
	1.00 ks	kl-kľučka	27,50	27,50
	1.00 ks	samozatvárač	47,91	47,91

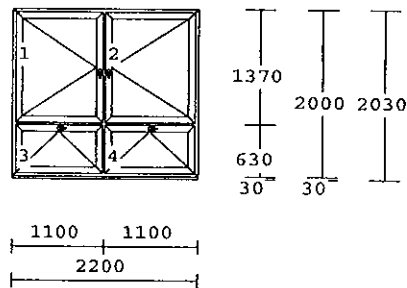
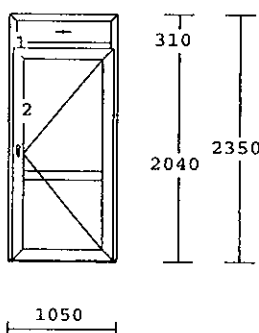
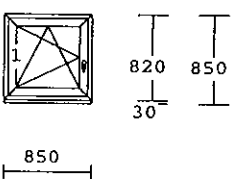
Pol.	Množstvo	Popis	Cena/ks Eur/Sk	Celkovo Eur/SK
2	1.00 ks	4-dielne okno		
		 <p>Krídlo 8095- 78mm, 6K (B) farba : biela kovanie: OT Levé, OT Pravé Skolpné klika nahoře výplň : 4-16-4 Swisspacer V U=1.0 Podkladný profil s tesnením/BO rozmery :2200x2030</p>	282,74	282,74
3	1.00 ks	2-dielne okno		
		 <p>Pevné zasklenie Krídlo 8081-105mm, 4K farba : biela kovanie: FIB - pevne v rámu Zádverové dvere ZTS pravé DM35 výplň : 4-16-4 Swisspacer+DK V U=1.0 priečky : 8039 rozmery :1050x2350</p>	293,86	293,86
	1.00 ks	kl-kľučka	10,90	10,90
	1.00 ks	samozatvárač	47,91	47,91
4	5.00 ks	1-dielne okno		
		 <p>Krídlo 8095- 78mm, 6K (B) farba : biela kovanie: OS Levé výplň : 4-16-4 Swisspacer V U=1.0 Podkladný profil s tesnením/BO rozmery :850 x850</p>	58,03	290,15

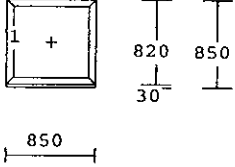
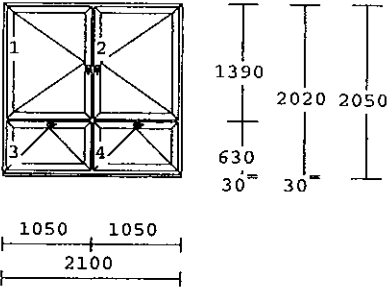
Pol.	Množstvo	Popis	Cena/ks Eur/Sk	Celkovo Eur/SK
5	10.00ks	1-dielne okno Pevné zasklenie farba : biela kovanie: FIB - pevne v rámu výplň : 4-16-4 Swisspacer+DK V U=1.0 Podkladný profil s tesnením/BO rozmery :850 x850		
				
6	12.00ks	4-dielne okno Krídlo 8095- 78mm, 6K (B) farba : biela kovanie: OT Levé, OT Pravé Skolpné klika nahore výplň : 4-16-4 Swisspacer V U=1.0 Podkladný profil s tesnením/BO rozmery :2100x2050	35,33	353,30
				
			277,88	3.334,56
7	192.1m	demontáž		
8	192.1m	montáž okien	1,00	192,16
9	177.3m	murárske vysprávky	3,98	764,78
10	1.00 ks	maliarske prace	5,97	1.058,60
11	1.00 ks	likvidácia odpadu	89,51	89,51
			89,51	89,51
	celkem			7.808,05 EUR
	DPH 20%	20.00 %		1.561,61 EUR
	konečná suma			9.369,66 EUR
	konverzný kurz : 30.1260 SK= 1,00 EUR			282.270,38 Sk
	S pozdravom			
	Kontaktné osoby: vo veciach zmluvných	Ing. Klačman Daniel Mobil: 0903 566 002 email: stavfin@stavfin.sk		
	vo veciach technických	Oravec Ján Mobil: 0902 922 273 email: joravec@stavfin.sk		

STAVFIN, a.s.
ZLATOVSÁ 33
911 00 TRENČÍN

Cenová ponuka :
MŠ Kľúčové

6776B

Doplnok	pozícia	dĺžka	šírka	počet kusov	cena bez DPH €
parapet vnútorný PVC biely	2	2 200	290	1	12,23
parapet vonkajší Al/1 biely	2	2 200	300	1	12,37
parapet vnútorný PVC biely	4	850	290	5	29,74
parapet vonkajší Al/1 biely	4	850	300	5	29,99
parapet vnútorný PVC biely	5	850	290	10	59,48
parapet vonkajší Al/1 biely	5	850	300	10	59,99
parapet vnútorný PVC biely	6	2 100	290	12	141,21
parapet vonkajší Al/1 biely	6	2 100	300	12	142,72

Parapety spolu:

487,73 €

žalúzie celotieniace biele	2			1	24,72
žalúzie celotieniace biele	6			12	288,96

žalúzie spolu:

313,68

Doplnky bez DPH spolu:

801,41 €

DPH 20% celkom:

160,28 €

Cena celkom vrátane DPH :

961,69 €

V Trenčíne

STAVFIN, a.s.
ZLATOVSÁ 33
911 00 TRENČÍN

IČO: 36 305 979
DIČ: 2020176136
IČ DPH: SK2020176136
Účet: 2625270894/1100
Banka: Tatrabanka a.s. Trenčín



Tel: 032/6517 170-3
Fax: 032/6517 170,3
e-mail: stavfin@stavfin.sk
mobil: 0903 566 002
www.stavfin.sk

STAVFIN a.s.

Zlatovská 33, 911 01 Trenčín
tel. 032 6517173, 0903 566 002, 0902 922 273

list č.:1

CENOVÁ PONUKA č.: 6776C -Jedáleň ZŠ Nemšová

Na základe Vašej žiadosti Vám predkladáme cenovú ponuku na dodávku a montáž plastových okien. Cenová ponuka zohľadňuje použitie 6-komorových profilov firmy GEALAN, celoobvodového kovania, zasklenia izolačným sklom podľa špecifikácie.

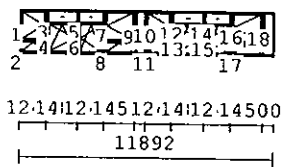
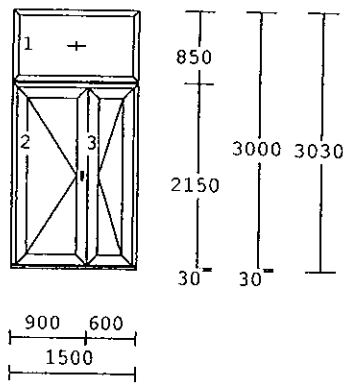
Pol.	Množstvo	Popis	Cena/ks Eur/Sk	Celkovo Eur/SK
1	2.00 ks	18-dielne okno		
		 <p>600 2020 2050 820 30 30 820 30 30</p> <p>Krídlo 8095- 78mm, 6K (B) Pevné zasklenie farba : biela kovanie: OT Levé Skolpné klika nahore FIB - pevne v rámu OS Levé, OS Pravé OT Pravé výplň : 4-16-4 Swisspacer V U=1.0 Podkladný profil s tesnením/BO rozmery :1189x2050</p>	1.286,77	2.573,54
2	1.00 ks	3-dielne okno		
		 <p>850 3000 3030 2150 30 30 900 600 1500</p> <p>Pevné zasklenie Krídlo 8042-126 mm (von otv.) farba : biela kovanie: FIB - pevne v rámu Vchodové dveře Z-TS levé DM 45 Vchodové dveře ZTS pravé DM 45 výplň : 4-16-4 Swisspacer V U=1.0 Podkladný profil s tesnením/BO rozmery :1500x3030</p>	573,84	573,84
	1.00 ks	kl-kľučka	27,50	27,50

Pol.	Množstvo	Popis	Cena/ks Eur/Sk	Celkovo Eur/SK
3	140.1m	demontáž		
			1,00	140,12
4	140.1m	montáž okien		
			3,98	557,68
5	64.83m	murárske vysprávky		
			5,97	387,02
6	1.00 ks	maliarske prace		
			42,71	42,71
7	1.00 ks	likvidácia odpadu		
			42,71	42,71
celkem				4.345,12 EUR
DPH 20%		20.00 %		869,02 EUR
konečná suma				5.214,14 EUR
konverzný kurz : 30.1260 SK= 1,00 EUR				157.081,18 Sk

S pozdravom

STAVFIN, a.s.
ZLATOVSKA 33
911 01 TREŇČÍN

Kontaktné osoby:
vo veciach zmluvných

Ing. Klačman Daniel
Mobil: 0903 566 002
email: stavfin@stavfin.sk

vo veciach technických

Oravec Ján
Mobil: 0902 922 273
email: joravec@stavfin.sk

Cenová ponuka : **6776C**
jedálen ZŠ Nemšová

Doplnok	pozícia	dĺžka	šírka	počet kusov	cena/ks	cena bez DPH €
parapet vnútorný PVC biely	1	11 892	250	2	46,94	93,88
parapet vonkajší Al/1 biely	1	11 892	260	2	52,51	105,01

Parapety spolu:

198,90 €

žalúzie celotieniace biele	1			2	127,29	254,58
----------------------------	---	--	--	---	--------	--------

žalúzie spolu:

254,58

Doplnky bez DPH spolu:

453,48 €

DPH 20% celkom:

90,70 €

Cena celkom vrátane DPH :

544,18 €

V Trenčíne

STAVFIN, a.s.
ZLATOVSÁ 33
911 00 TRENČÍN

IČO: 36 305 979
DIČ:2020176136
IČ DPH: SK2020176136
Účet: 2625270894/1100
Banka: Tatrabanka a.s. Trenčín



Tel: 032/6517 170-3
Fax: 032/6517 170,3
e-mail: stavfin@stavfin.sk
mobil: 0903 566 002
www.stavfin.sk